

## Laufruhige mehrstufige Kreiselpumpen

### Anwendung

Hauswasserversorgung.  
Druckerhöhung.  
Beregnung.  
Für klares Wasser ohne aggressive und abrasive Bestandteile.

### Werkstoffe

Saug- und Druckgehäuse aus Grauguss.  
Pumpenmantel und Laufräder aus Edelstahl AISI 304.  
Welle aus Edelstahl AISI 420.  
Gleitringdichtung aus Kohle/Keramik.  
Leiträder aus glasfaserverstärktem Noryl®.  
Motorgehäuse aus AluminiumL-2521.

### Motor

Motortyp: Kurzschlussläufermotor.  
Schutzart: IP 44.  
Isolierung: Schutzklasse F.  
Motorschutz: optional siehe Seite 125

### Kurzbeschreibung

Selbstansaugende, wartungsfreie, mehrstufige, horizontale Kreiselpumpe.  
Hoher Wirkungsgrad.  
Saugstutzen und Druckstutzen Innengewinde (1 1/4" - 1 1/2").  
optional mit Kabel und Stecker  
Art.-Nr. 1297900 lieferbar,  
400V-Ausführung Siehe Seite 125

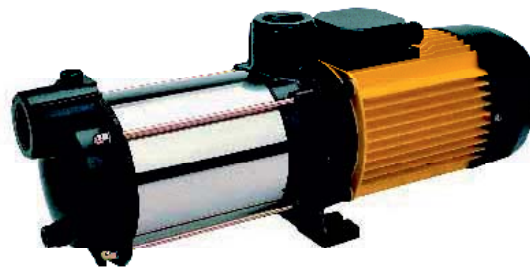
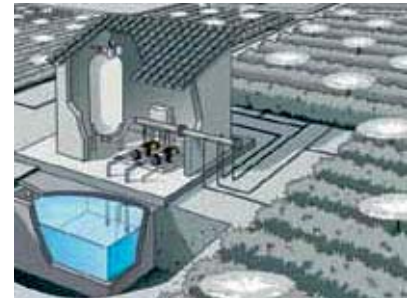

### Produktvorteile

1. Sehr leise, vibrationsarmer Lauf.
2. Hervorragende hydraulische Leistung,
3. Pumpenmantel und Laufräder aus Edelstahl.
4. Motorlager mit lebenslanger Schmierung.
5. Hoher Wirkungsgrad, energiesparender Betrieb.
6. Selbstansaugend bis 8 m.

Diese Pumpen können auch als normalsaugende Pumpen geliefert werden.

### Abmessungen und Gewichte

#### Aspri 35N GG

Typ	A	B	C	D	E	F	G	H	I	J	K	[Kg]
Aspri 35N 3 GG	221,1	187,3	1 1/4"	147	1 1/4"	281,5	158	125,3	90	60	12	18,5/18,2
Aspri 35N 4 GG	246,6	211,8	1 1/4"	147	1 1/4"	281,5	158	125,3	90	60	12	20,5/18,6
Aspri 35N 5 GG	271,1	236,3	1 1/4"	147	1 1/4"	281,5	158	125,3	90	60	12	23,5/20,6
Aspri 35N 6 GG	295,6	260,8	1 1/4"	147	1 1/4"	281,5	158	125,3	90	60	12	23,7

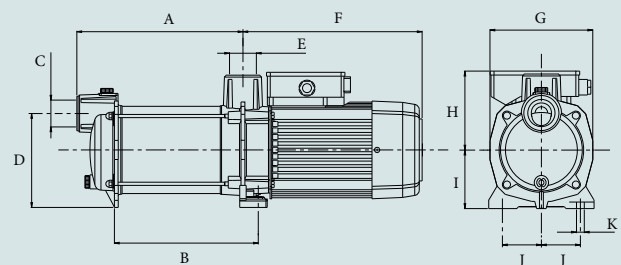

#### Aspri 45N GG

Typ	A	B	C	D	E	F	G	H	I	J	K	[Kg]
Aspri 45N 3 GG	245,9	211,6	1 1/2"	152	1 1/4"	281,5	158	125,3	90	60	12	22,6/18,6
Aspri 45N 4 GG	276,6	242,3	1 1/2"	152	1 1/4"	281,5	158	125,3	90	60	12	23,7/21,2
Aspri 45N 5 GG	307,3	273	1 1/2"	152	1 1/4"	281,5	158	125,3	90	60	12	25,3

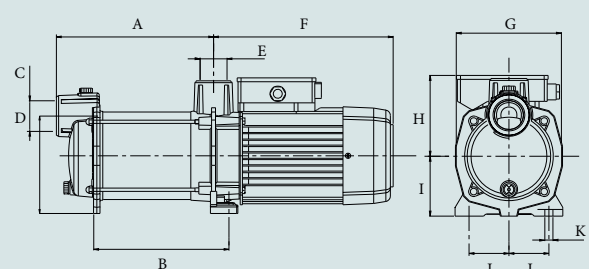

Kennlinien bei 2900 min<sup>-1</sup>

Aspri 35N GG

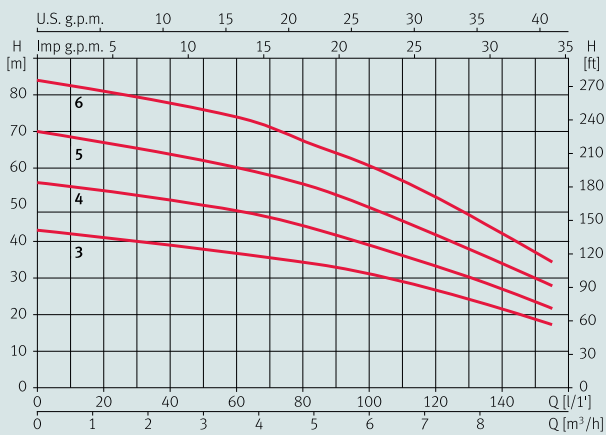

Aspri 45N GG

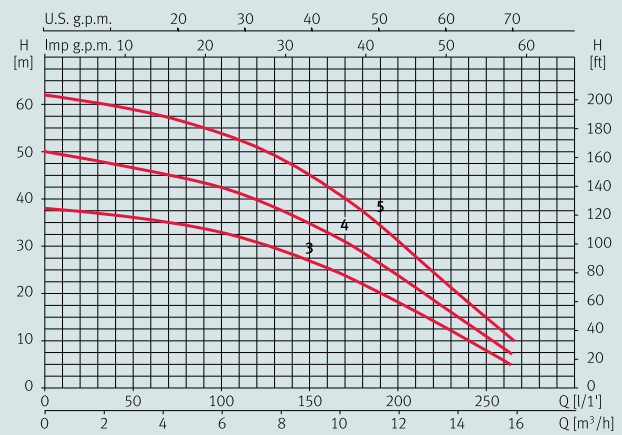

### Hydraulische Leistungstabelle und Preise

Typ	I [A]		P1 [kW]		P2		c [μF]	l/min m <sup>3</sup> /h	20	40	60	80	100	120	140	150	Artikelnummer	Preis	Artikelnummer	Preis
	1~ 230 V	3~ 400 V	1~ 230 V	3~ 400 V	[kW]	[PS]			1,2	2,4	3,6	4,8	6,0	7,2	8,4	9,0				
Aspri 35N 3 GG	6,7	2,6	1,5	1,4	0,8	1	25	mwc	41	39	36	34	31	27	22	18	A1535300001	1'047,00	A1535300003	1'047,00
Aspri 35N 4 GG	8,4	3,1	1,8	1,8	1,1	1,5	25		54	51	48	44	39	33	27	23	A1535400001	1'159,00	A1532430003	1'159,00
Aspri 35N 5 GG	10,2	4	2,3	2,2	1,5	2	30		68	64	60	55	49	41	34	30	A1535500001	1'271,00	A1532530003	1'271,00
Aspri 35N 6 GG		4,8		2,7	2,2	3			81	78	74	67	60	52	42	37			A1533550003	1'478,00

Typ	I [A]		P1 [kW]		P2		c [μF]	l/min m <sup>3</sup> /h	25	50	75	100	125	150	200	250	Artikelnummer	Preis	Artikelnummer	Preis
	1~ 230 V	3~ 400 V	1~ 230 V	3~ 400 V	[kW]	[PS]			1,5	3,0	4,5	6,0	7,5	9,0	12	15				
Aspri 45N 3 GG	7,9	3	1,8	1,7	1,1	1,5	25	mwc	37	36	35	33	30	27	18	8	A1545300001	1'314,00	A1500045303	1'314,00
Aspri 45N 4 GG	10	4	2,2	2,2	1,5	2	30		48	47	45	42	39	36	24	11	A1545400001	1'449,00	A1500045403	1'449,00
Aspri 45N 5 GG		5		2,8	2	3			61	59	56	54	50	45	31	15			A1500045243	1'522,00
Stecker 230V Kabel 1,5m, montiert																	D1297900	13,00		

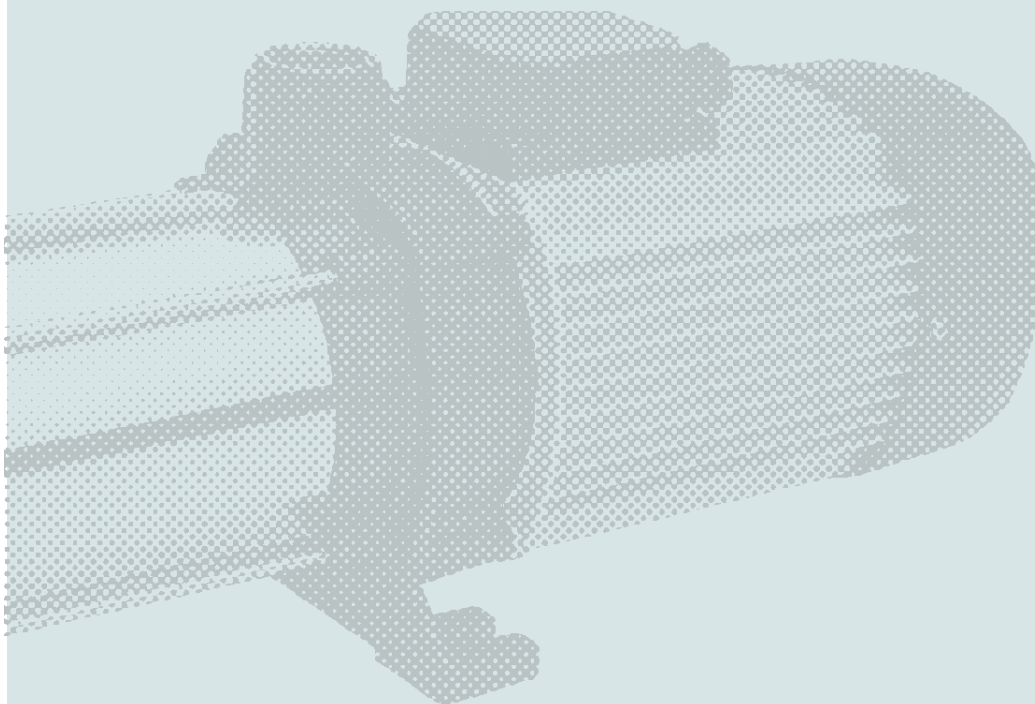

Alle Preise verstehen sich zzgl. der gesetzlichen MwSt.