

Steckerfertige Pumpstation

Anwendung

Kellerräume. Altbausanierung. Sauna / Bad / Dusche. Zur Entsorgung sanitärer Einrichtungen wie z. B. Handwasch-, Spülbecken, Waschmaschinen etc., die sich unterhalb der Kanalarückstauenebene befinden (Korngröße max. 10 mm). Die Hebeanlage ist nicht für fäkalienhaltige Abwässer geeignet.

Werkstoffe

Motorgehäuse: Chrom-Nickel-Stahl.
 Pumpengehäuse: Polypropylen.
 Laufrad: Polypropylen.
 Welle: Chrom-Stahl.
 Behälter: PP.
 Behälterdeckel: ABS.
 Dichtungen: NBR.

Motor

Schutzart: IP 68.
 Isolierung: Schutzklasse F.

Kurzbeschreibung

Schmutzwasser-Hebeanlage.
 Steckerfertig montiert.
 Komplett mit automatisch schaltender Tauchmotorpumpe und Rückschlagklappe.
 Einbau - frostsicher auf ebenem Untergrund.
 Mediumtemperatur 35 °C, kurzfristig 75 °C möglich.

Einbaubeispiel

- 1 Schmutzwasser-Hebeanlage.
- 2 Zulauf Handwaschbecken mit Siphon.
- 3 Waschmaschine.
- 4 zusätzliche Anschlussmöglichkeit.
- 5 Entlüftungsleitung (dann ohne Aktivkohlefilter).
- 6 Druckleitung mit Schleife in Kanal.

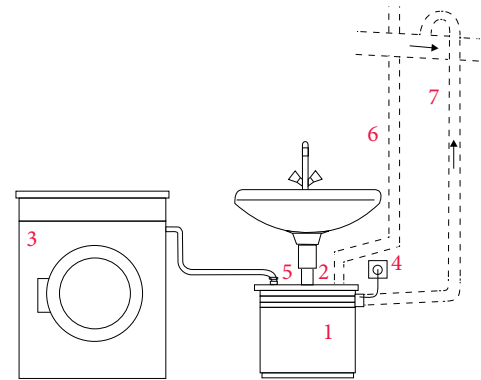

Produktvorteile

1. Steckerfertige Pumpenstation mit Kunststoffsammlbehälter.
2. Schmutzwassertauchpumpe mit Überhitzungsschutz.
3. Geruchsdichter und druckbeständiger Behälter.
4. Integrierter Aktivkohlefilter.
5. Separate Zuläufe DN40/30/25.
6. Rückschlagklappe druckseitig.
7. Einschaltniveau des Schwimmerschalters einstellbar.

Abmessungen und Gewichte

Typ	A	B	C	D	E	F	G	H	I	[Kg]
Drainbox	405	275	305	110	60	70	130	80	120	7,0

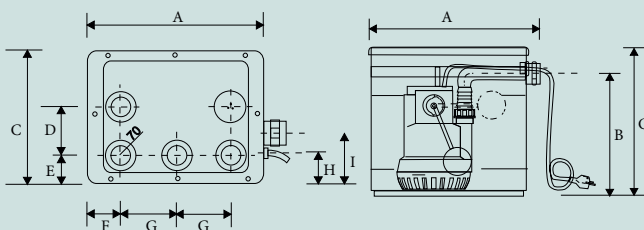

Kennlinien bei 2900 min⁻¹

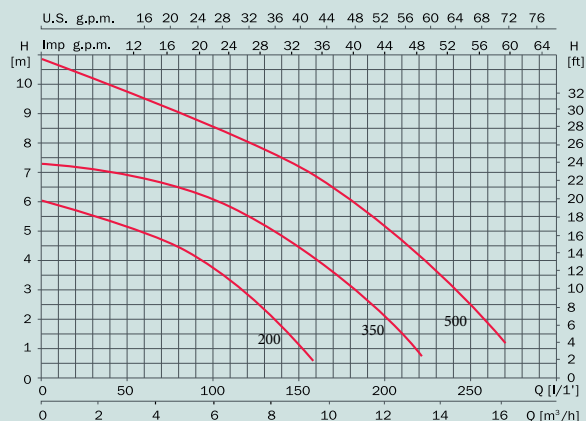

Hydraulische Leistungstabelle und Preise

Typ	I [A]	P1 [kW]	P2		c [µF]	l/min m³/h	20	40	80	120	160	200	240	260	Artikelnummer	Preis
	1~ 230 V	1~ 230 V	[kW]	[PS]			1,2	2,4	4,8	7,2	9,6	12	14,4	15,6		
Drainbox 200	1,5	0,35	0,25	0,33	8	5,6	5,3	4,5	2,8						F119350	661,00
Drainbox 350	2,2	0,7	0,5	0,67	10	7,2	7	6,5	5,5	4	2				F1193500351	774,00
Drainbox 500	3,7	0,85	0,6	0,8	10	10,4	10	9	8	6,8	5	3	1,8		F1195000501	796,00

Alle Preise verstehen sich zzgl. der gesetzlichen MwSt.